



## Filtre HAYWARD Pro Grid

- Corps injecté en PermaGlass XL™, résistant à la corrosion chimique et saline en utilisation normale
- Purgeur manuel
- Repère d'alignement du haut et du bas du filtre
- Manomètre, bouchons de purge et de vidange
- Collier en une partie avec une clé pour visser
- Finesse de filtration : 2 à 5 µ
- Cuve garantie 10 ans
- Livré sans vanne latérale. N'oubliez pas de commander la référence de vanne latérale convenant au modèle choisi (cf. tableau des vannes ci-dessous)
- Prévoir une hauteur suffisante pour l'ouverture du filtre (hauteur de dégagement mini : 650 mm au dessus du filtre)
- Les filtres à diatomée Pro Grid sont vendus sans vanne

# FILTRES À DIATOMÉE

## D.E. FILTERS



Documentation disponible

Sell Sheet

page **100**

Côte en mm	A	B	C	D
<b>DE2420</b>	810	838	381	584
<b>DE3620</b>	870	838	381	584
<b>DE4820</b>	1020	838	381	584
<b>DE6020</b>	1070	838	381	584
<b>DE7220</b>	1320	838	381	584

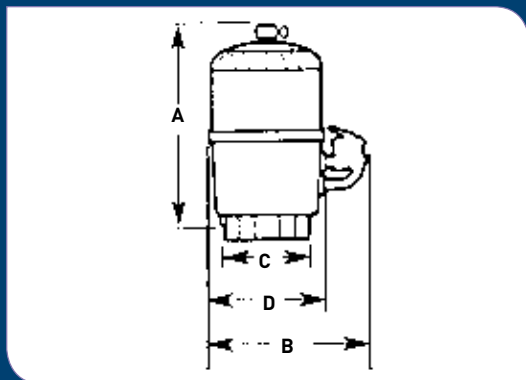

- Recommandation fabricant  
Recharge contre lavage : charge maxi -30 % environ.
- Hayward vous conseille un nettoyage complet du filtre tous les ans en fin de saison.
- Manufacturer advice :  
Reload after backwash : maximum load approx. -30%.
- Hayward advises a complete cleaning of the filter every year at the end of the season.

## HAYWARD Pro Grid filter

- Injected housing of PermaGlass XL™, resisting chemical and saline corrosion in normal use
- High profile manual air relief
- Filter top and bottom alignment marks
- Pressure gauges, purge and drain plugs
- One-piece, with key for screwing
- Filter finesse: 2 to 5 µ
- 10-year warranty on filter tank
- Delivered without side valve. Remember to order the side valve with a part number corresponding to be chosen model (see the table of valves below)
- Allow sufficient height to open the filter (minimum clearance height: 650 mm above the filter)
- DE filters are sold without valve

**Important :** les algicides à base d'ammonium quaternaire, le PHMB et les floculants sont incompatibles avec les filtres à diatomée.

**Important:** algacides based on quaternary ammonium PHMB and flocculents are incompatible with D.E. filters.



- 1 Purgeur manuel permettant de chasser facilement l'air emprisonné.
  - 2 Cuve de filtre très résistante, en PermaGlass XL™ injecté, garantie anti-corrosion.
  - 3 Grille d'éléments conçue pour une filtration du bas vers le haut et un contre-lavage dans l'autre sens.
  - 4 Collier de serrage central anti-fuite et haute résistance pour assembler en toute sécurité la partie haute et la partie basse du filtre. Il permet en outre un accès aisé à toutes les parties internes sans toucher les tubulures et les connexions.
  - 5 Vidange intégrée 1 1/2" complète offrant un nettoyage total et rapide pour une vidange simplifiée du filtre.
- 
- 1 High-Profile Manual Air Relief provides an easy way to manually purge air trapped in filter.
  - 2 Particularly strong filter tank, of injected PermaGlass XL™, corrosion-proof guarantee and high resistance.
  - 3 Grate of elements designed for filtering from bottom to top and back-wash in the other direction.
  - 4 Central leakproof and high strength clamping collar for safe assembly of the top and bottom part of the filter. It also offers easy access to all the internal parts without disturbing the tubing and the connections.
  - 5 Complete built-in drain 1.5" offering full and fast cleaning for simplified filter draining.



- Vannes 6 voies vendues séparément
- Valve 6 positions sold separately



SP0715XR50E



**Filtres à diatomée • D.E. filters**

S. Filtrante Filter surface	Kg Diatomée D.E. kg	E/S IN/OUT	Poids Weight	Référence P/N
11 m³/h	2.20 m²	1 1/2"	25 kg	<b>DE2420EURO</b>
16 m³/h	3.30 m²	1 1/2"	30 kg	<b>DE3620EURO</b>
22 m³/h	4.45 m²	2"	34 kg	<b>DE4820EURO</b>
27 m³/h	5.60 m²	2"	37 kg	<b>DE6020EURO</b>
33 m³/h	6.60 m²	2"	43 kg	<b>DE7220EURO</b>

**Vannes pour filtres à diatomée / Filtres et vannes sont vendus séparément**

Valves for D.E. filters / Filters and valves are sold separately

Pour modèle Pro Grid For the Pro Grid model	E/S	Nombre voies IN/OUT	Référence Path number
DE 2420 et DE 3620 - DE 2420 and DE 3620	1 1/2"	6	<b>SP 0710 XR 50 E</b>
DE 4820, DE 6020 et DE 7220 - DE 4820, DE 6020 and DE 7220	2"	6	<b>SP 0715 XR 50 E</b>

**ACCESSOIRES**

- Gobelet doseur de diatomée contenance 450 g **EC0010SC**
- Bac de récupération de diatomée **C09002SEP**

Pression maximum admissible : 3,5 bars

**ACCESSORIES**

- D.E. measuring cup, capacity 450 g **EC0010SC**
- D.E. recovery tank **C09002SEP**

Maximum working pressure: 3.5 bars